

FONDOIR / MF-F250

INOX 316L

ILLUSTRATION

Description

Fondoir atmosphérique
 Double enveloppe isolée
 Tout Inox
 Armoire de commande
 Capacité max 300 litres
 Capacité de travail 250 litres
 Contrôle des températures
 Température 0 à 80°C
 Agitation 0 à 40 Tr/min
 Fond plat
 4 pieds réglables
 4 anneaux de levage
 Vase d'expension niveau double enveloppe
 Vanne sphérique DN50
 Alimentation commande 220V / 50Hz
 Alimentation agitation 380V / 50Hz / 32A
 Puissance moteur 0.75Kw
 Puissance résistances 2x 7.5Kw

CAPACITES
 - 250 Litres utile
 - 0 à 80 °C
 - 0 à 40 Tr/Min

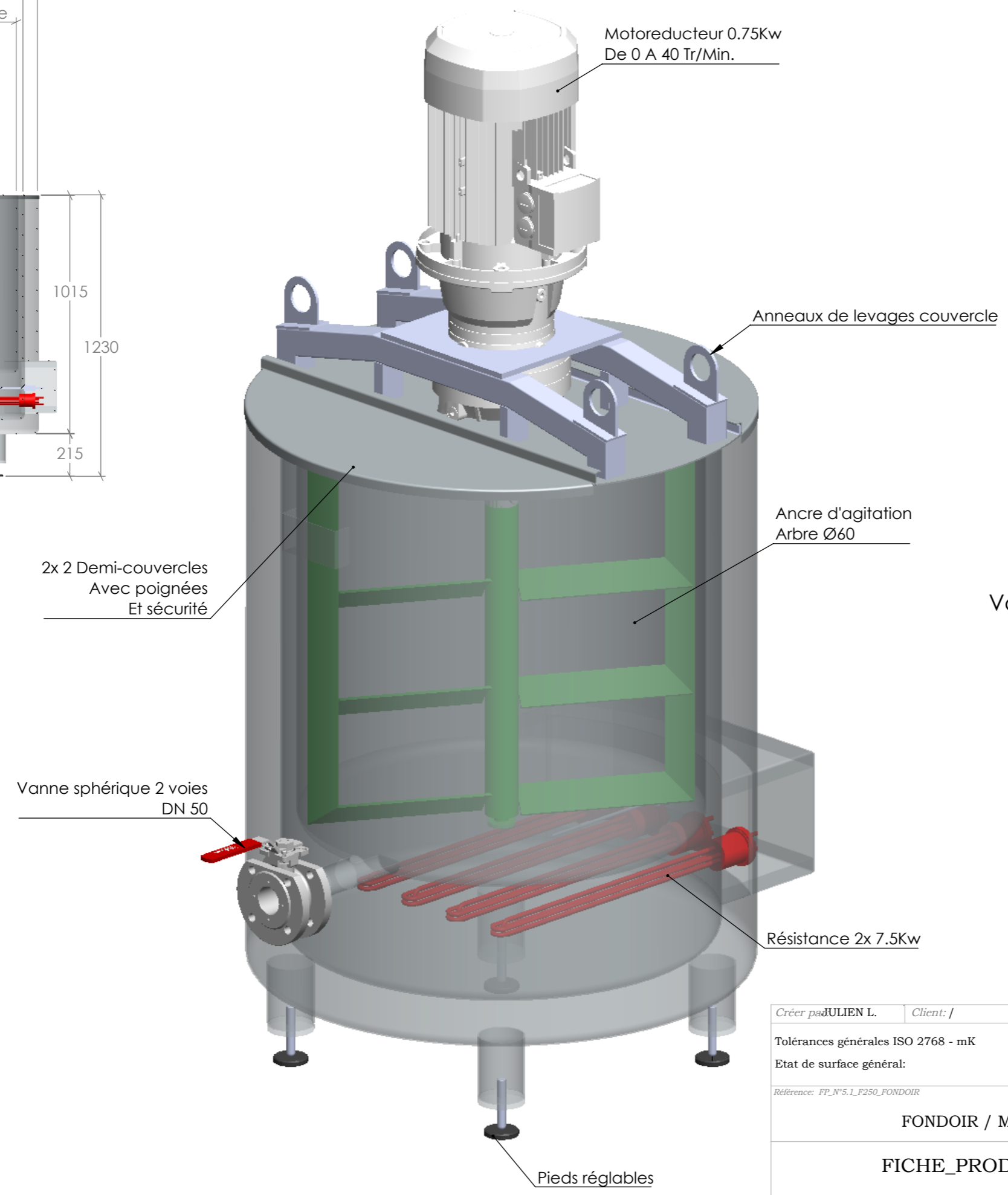
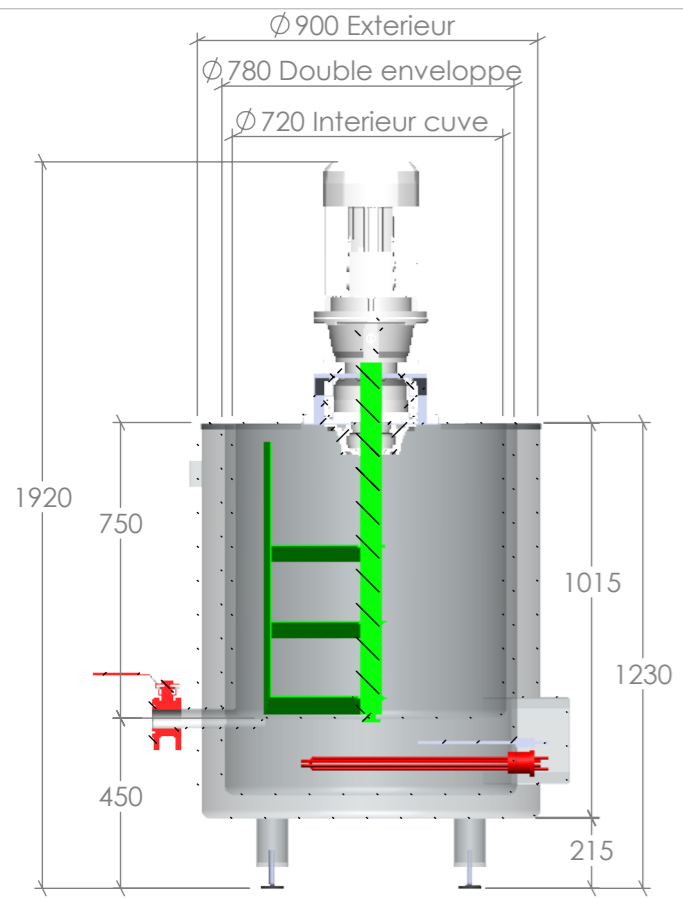
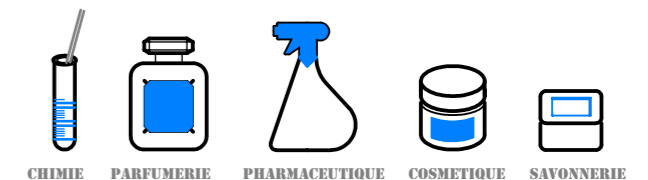

Créer par JULIEN L.	Client: /	Créer le 08/07/2021	Modifié le 08/07/2021	
Tolérances générales ISO 2768 - mK	Plan n° N°5.1	Quantité: X1		
Etat de surface général:	Pièce n° /	Matière: /		
Référence: FP_N°5.1_F250_FONDOIR	Sous-ensemble n° /	Encombrement /	Echelle /	A3

FONDOIR / MF-F250

FICHE_PRODUCT N°5.1

